

НЕСКУЧНЫЕ АРТИКУЛЯЦИОННЫЕ УПРАЖНЕНИЯ

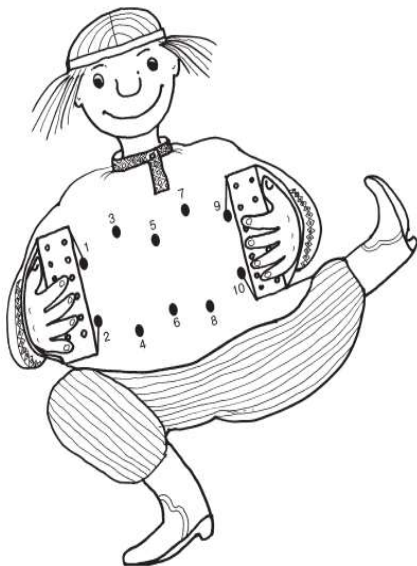

Артикуляционная гимнастика – это неотъемлемая часть работы по подготовке артикуляционного аппарата ребенка к постановке звуков. У многих детей отмечаются нарушения произношения нескольких групп звуков, в связи с чем, необходимо осваивать упражнения в полном объеме, что требует довольно длительного времени. Чтобы разнообразить занятия подготовительного этапа была разработана тетрадь с печатной основой. Тематика заданий связана с названиями упражнений, поэтому после их выполнения легко перейти к артикуляционной гимнастике. Если тетрадь будет использоваться для домашних заданий, то логопеду следует дописывать названия тех упражнений, которые нужно выполнить дополнительно. Кроме того, в тетради имеется таблица, которая является своеобразной памяткой для родителей. Занимаясь по тетради, у ребенка будут развиваться также память, внимание, мышление, восприятие и мелкая моторика.

Тетрадь предназначена для детей старшего дошкольного возраста.

Примечание: чтобы тетрадь была удобной в использовании, при распечатке в настройках принтера следует выбрать «печать книжкой» или «2 страницы на листе», после чего сложить их пополам или разрезать и сшить.

Раскрась и выполни те упражнения, которые у тебя хорошо получаются.

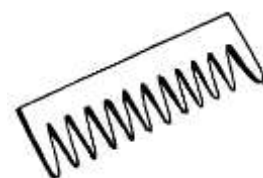
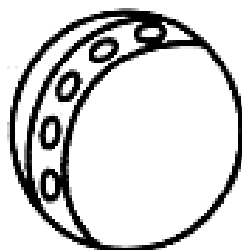
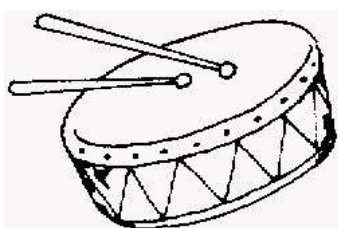
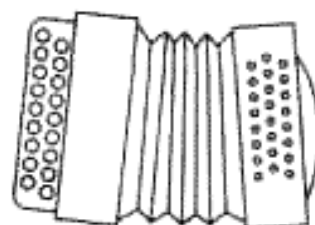
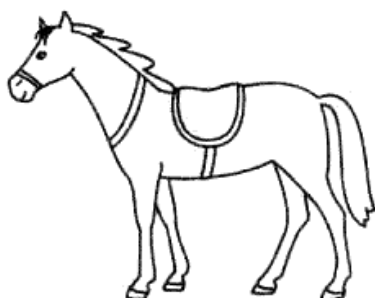
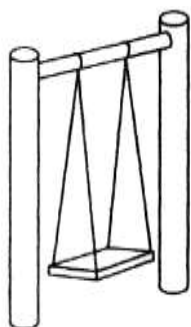
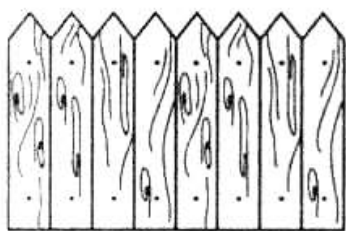

«Блинчик»

Рот открыт, широкий расслабленный язык лежит на нижней губе.

«Лягушечка-хоботок» / «Улыбка-трубочка»

Попеременно растягивать губы в улыбки и вытягивать в трубочку.

«Заборчик»

Улыбнуться, показать сомкнутые зубы. Удерживать это положение под счет от 1 до 5.

«Чашечка»

Рот широко открыт. Передний и боковой края широкого языка поднять вверх, но не касаться зубов.

«Вкусное варенье»

Приоткрыть рот и широким передним краем языка облизать верхнюю губу, выполняя языком движения сверху вниз.

«Качели»

Рот открыт. Кончик языка поднимать к верхним и нижним зубам.

«Кошка сердится»

Рот открыт. Кончик языка упирается в нижние зубы, спинка языка поднята вверх.

«Часики»

Рот приоткрыт, губы в улыбке. Кончик узкого языка передвигать из левого угла рта в правый.

«Иголочка»

Рот открыт. Язык высунуть далеко вперед, сделать его узким.

«Гармошка»

Присосать язык к небу. Не отрывая языка от неба сильно оттягивать вниз нижнюю челюсть.

«Грибок»

Приоткрыть рот, прижать широкий край языка всей плоскостью к небу, открыть рот. Удерживать это положение.

«Лошадка»

Присосать язык к небу, щелкнуть языком.

«Расческа»

Закусить язык зубами и протаскивать его сквозь зубы с усилием.

«Футбол»

Рот приоткрыт, язык упирается то в одну, то в другую щеку.

«Барабан»/ «Дятел»

Стучать кончиком языка за верхними зубами многократно и отчетливо, произнося звук д — д — д ...

1.
Нарисуй по образцу. Выполни арт.упр. «Лягушечка-хоботок» и др. _____

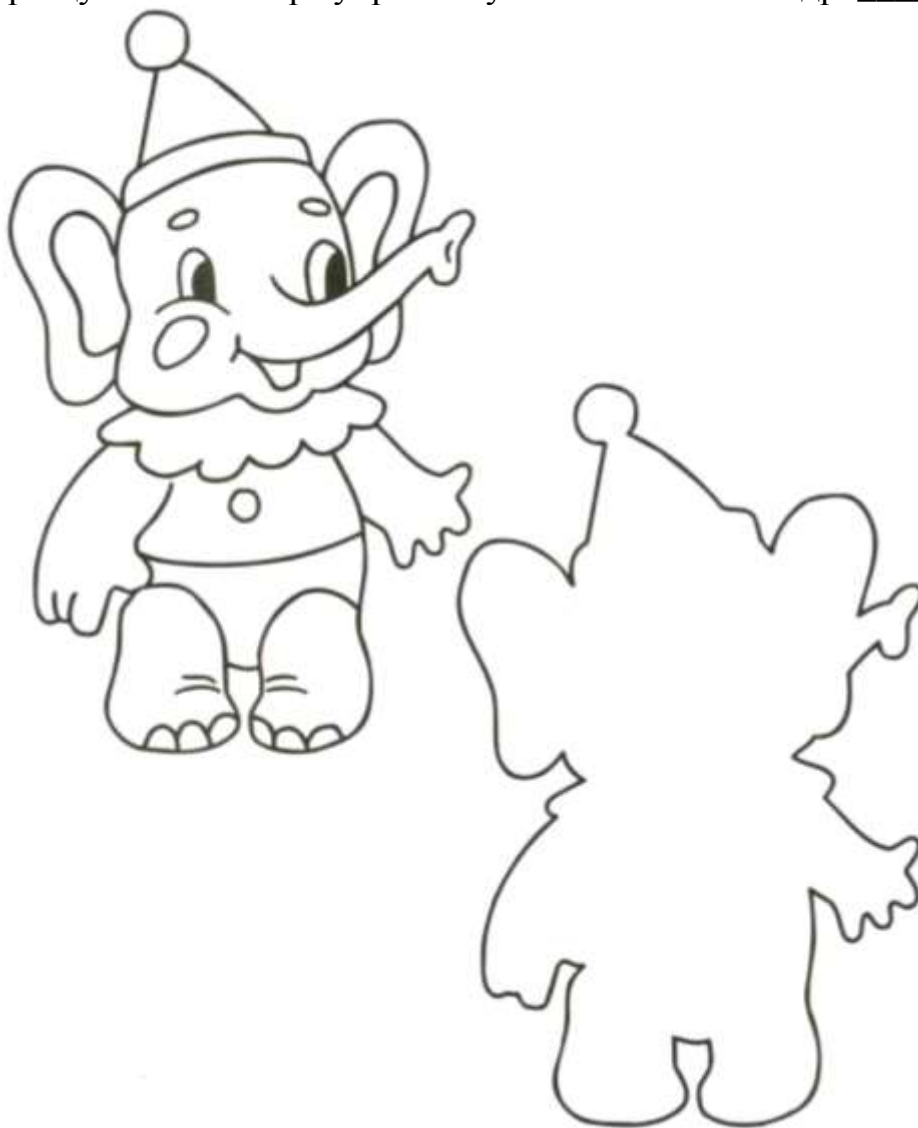

2.
Сделай все часы одинаковыми. Выполни арт.упр. «Часики» и др. _____

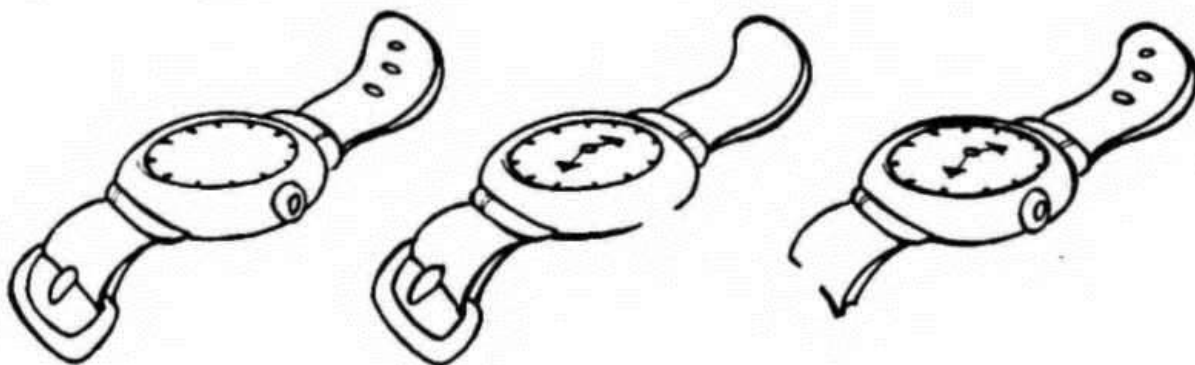

3.

До какого листочка доберется лягушка? Нарисуй ее путь, глядя на схему. Выполни упр. «Лягушечка-хоботок» и др. _____

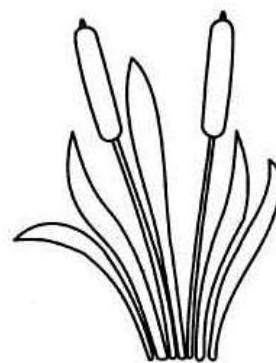
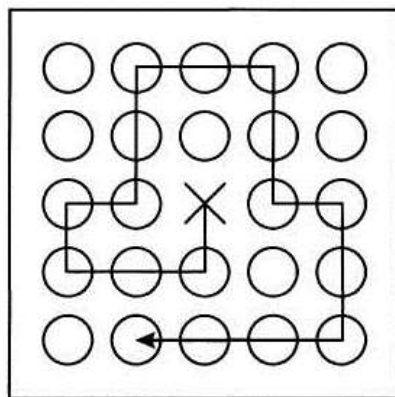
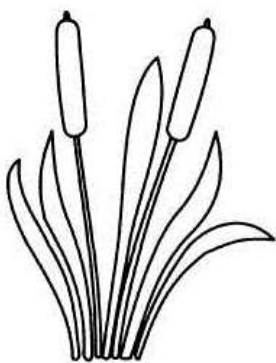
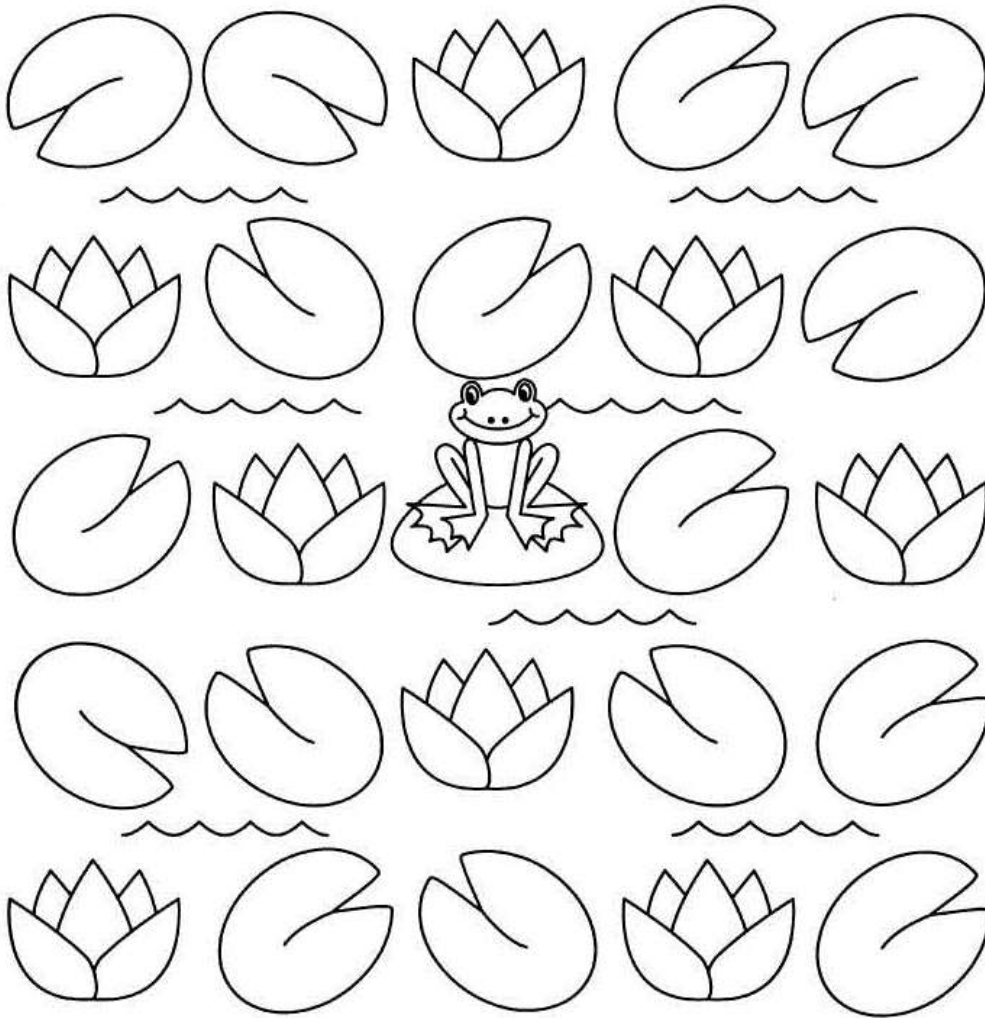

4.
Что сначала, что потом? Пронумеруй картинки. Выполни упр. «Иголочка» и др.

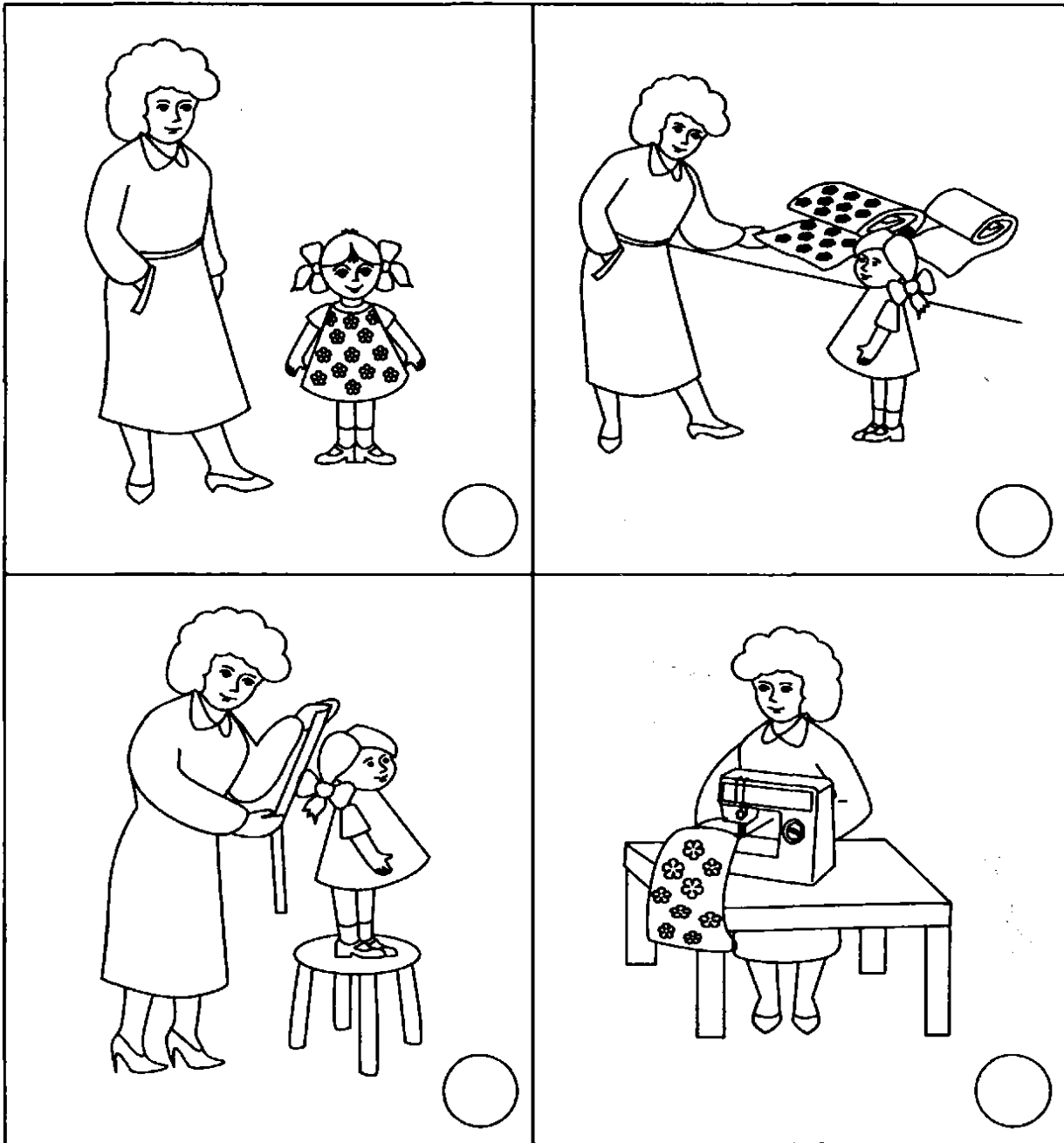

5.

Какая из этих теней — тень слоника, который нарисован в рамочке?

Выполни упр. «Лягушечка-хоботок» и др. _____

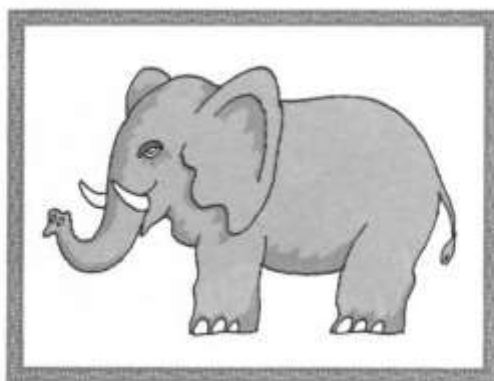
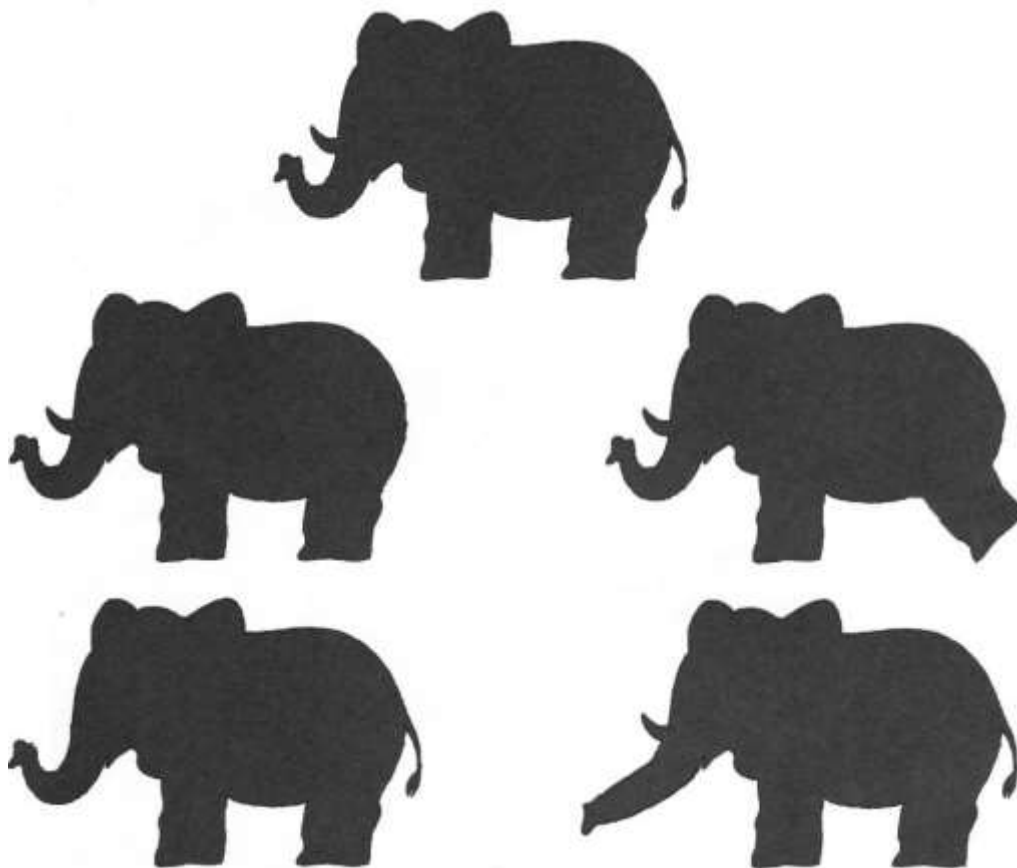

6.

Что не подходит? Раскрась лишние часы. Выполни упр. «Часики» и др.

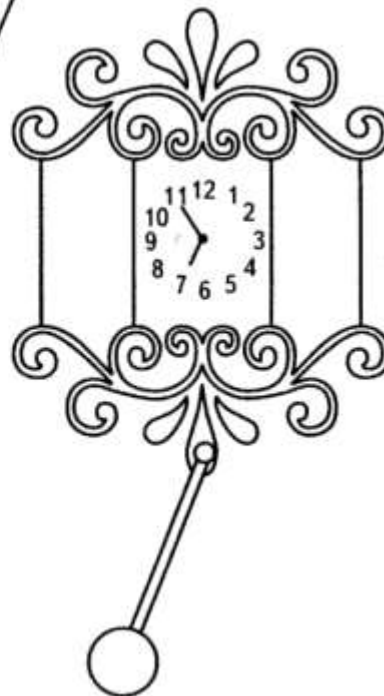
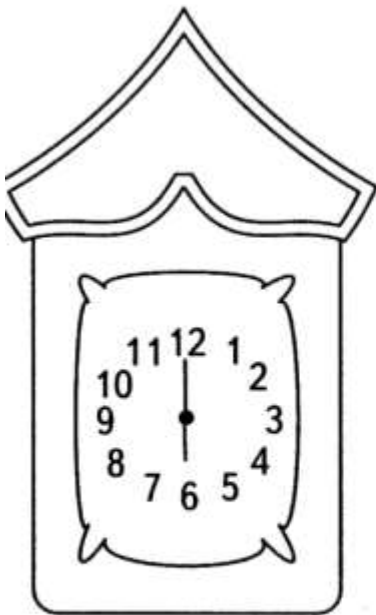
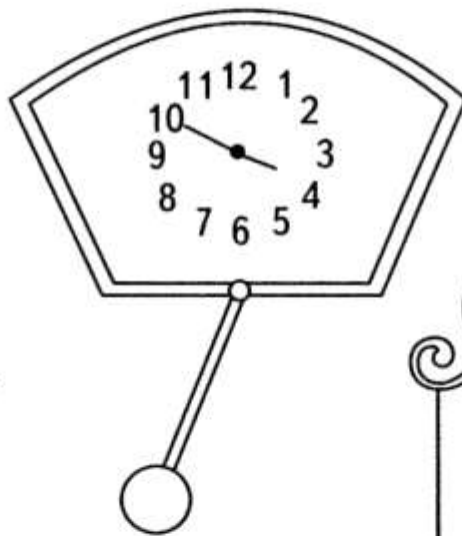
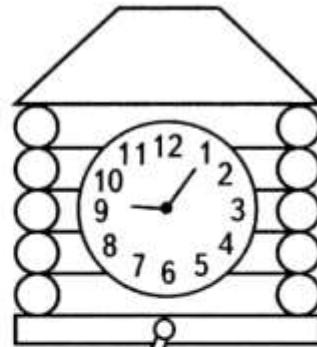

7.

«Проскачи» пальчиками правой руки по кружочкам, как мячик, и догони мальчика. У каждого пальчика своя дорожка: большой и указательный, указательный и средний, средний и безымянный, безымянный и мизинец, большой и мизинец, большой и безымянный, большой и средний.

Выполни упр. «Футбол» и др. _____

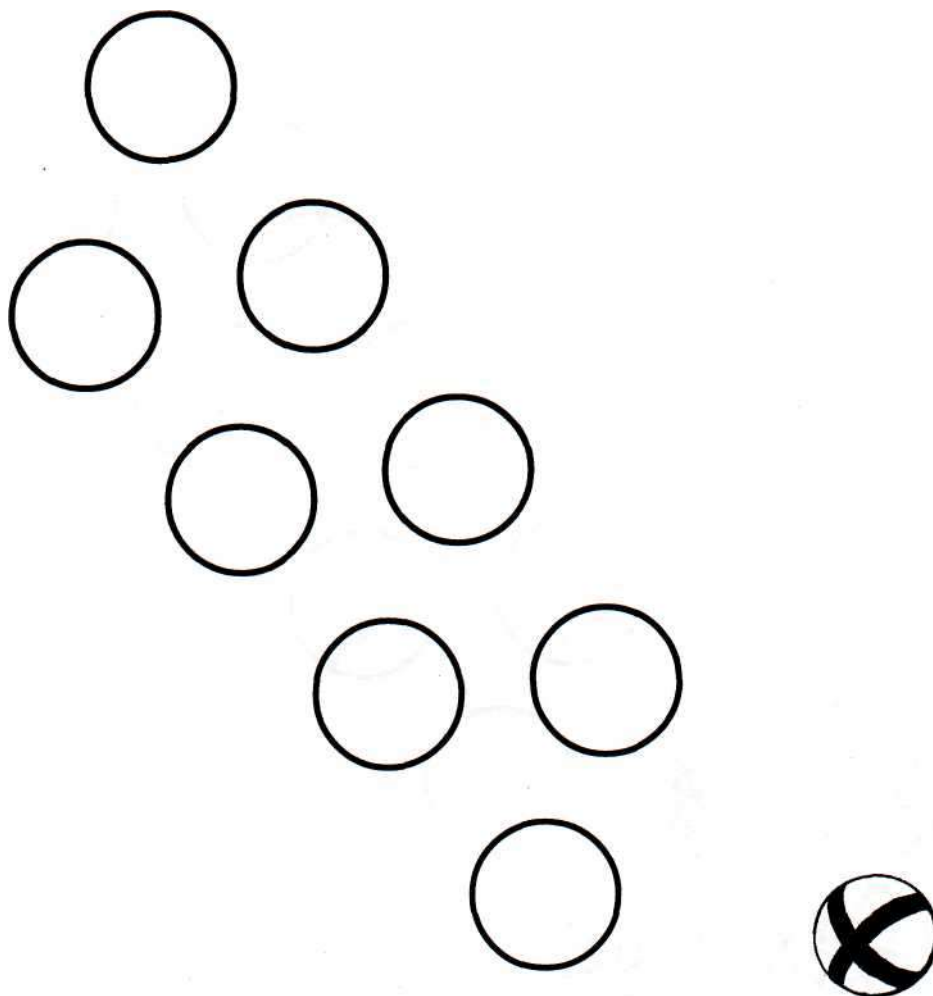
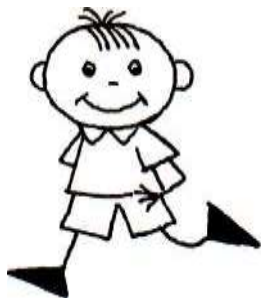

8.
Помоги лягушке добраться до кувшинки. Выполни арт.упр. «Лягушечка-хоботок» и др. _____

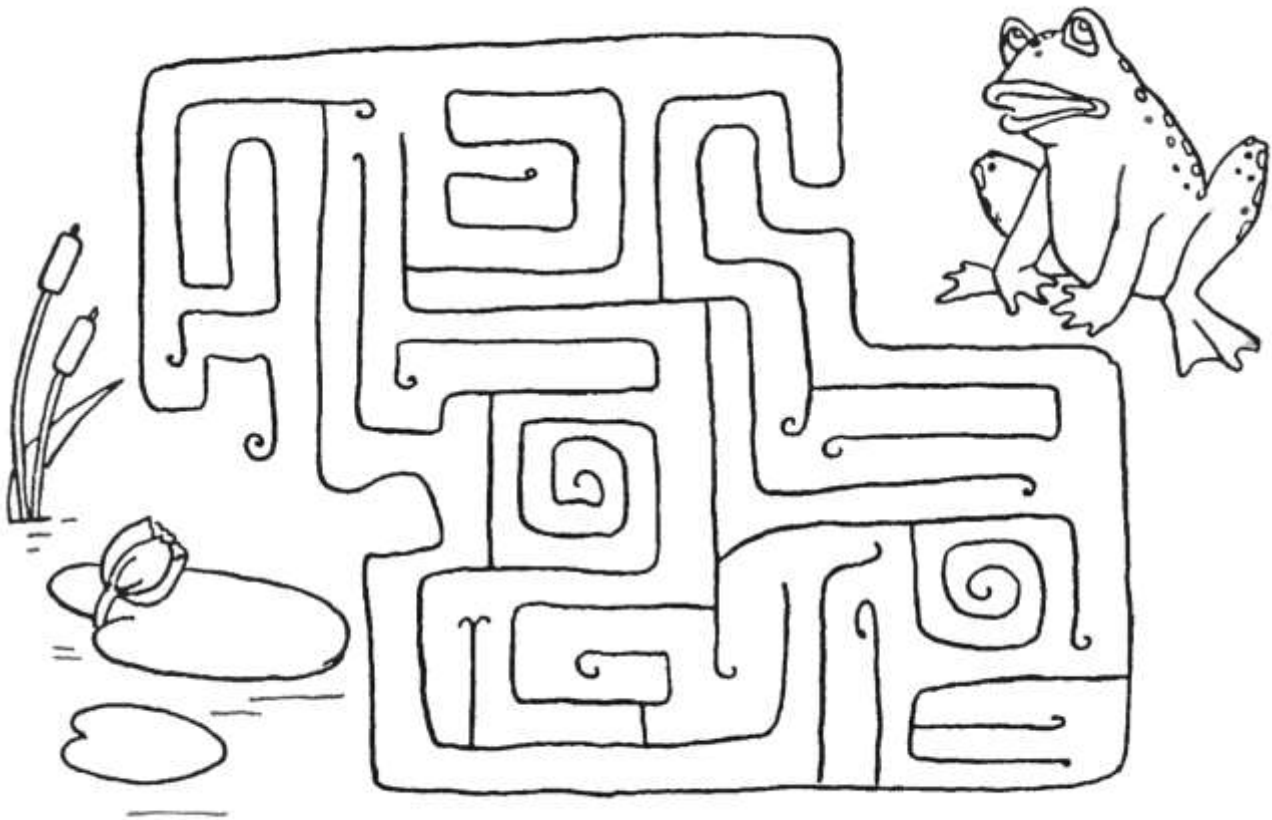

9.
Что сначала, что потом? Пронумеруй картинки. Выполни арт.упр. «Лопата» и др.

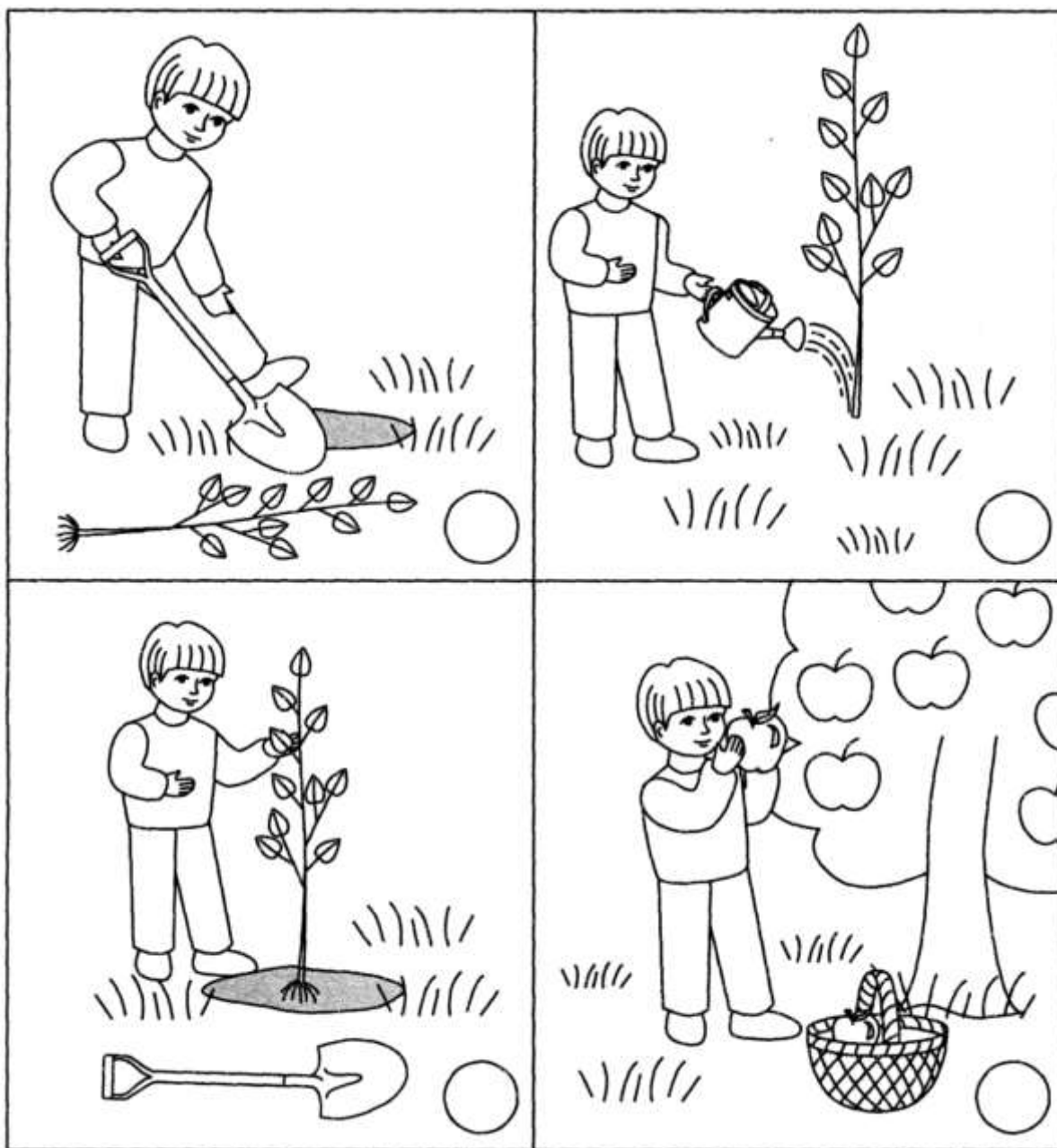

10.

Пришиваем пуговицы и проговариваем: «Одна пуговица, две пуговицы...». Сколько пуговиц ты пришил?

Выполни упр. «Иголочка» и др. _____

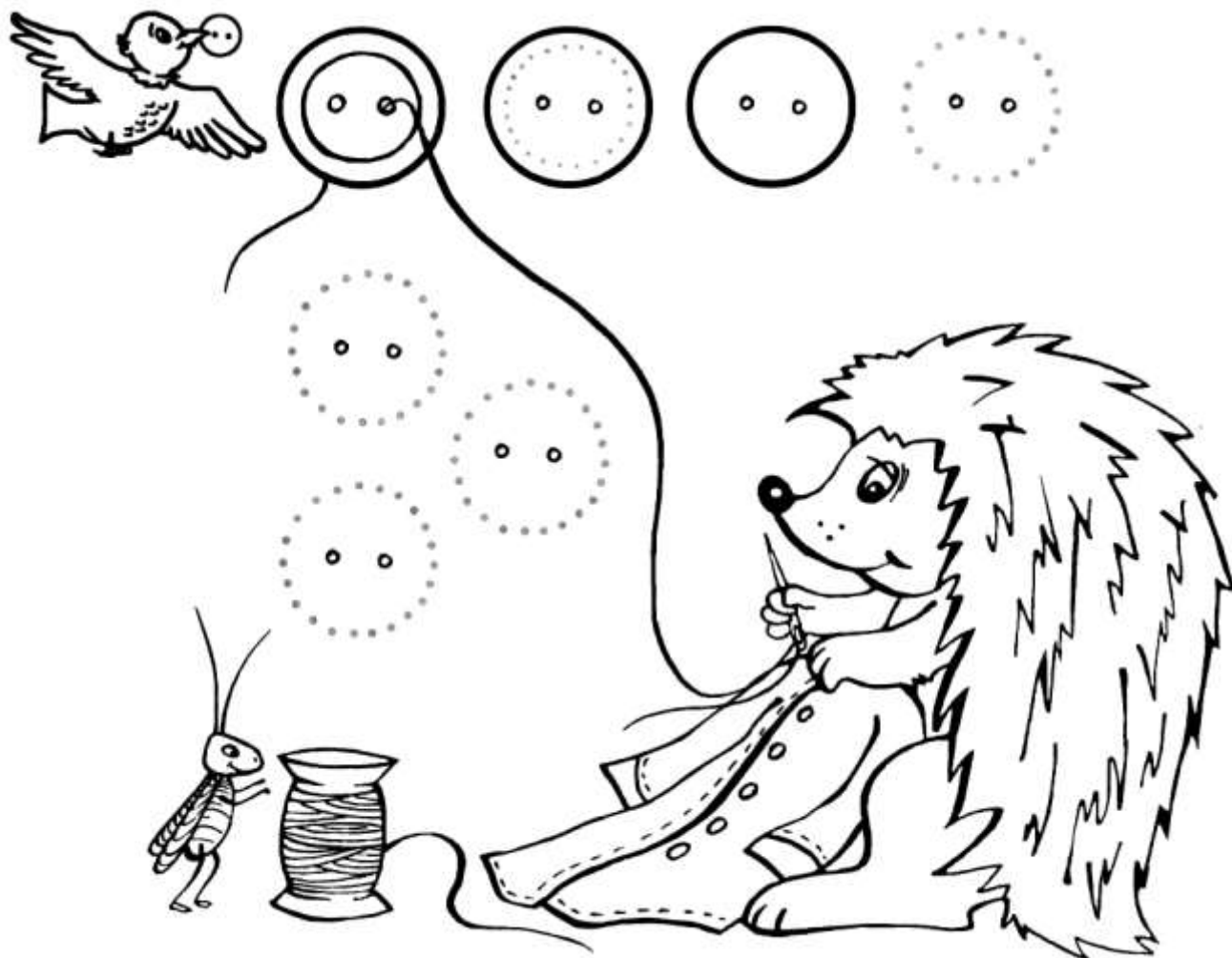

11.

Выполни упр. «Футбол» и др. _____

Где настоящий футболист, а где Егор-любитель?

Что неправильно сделал Егор — подскажите.

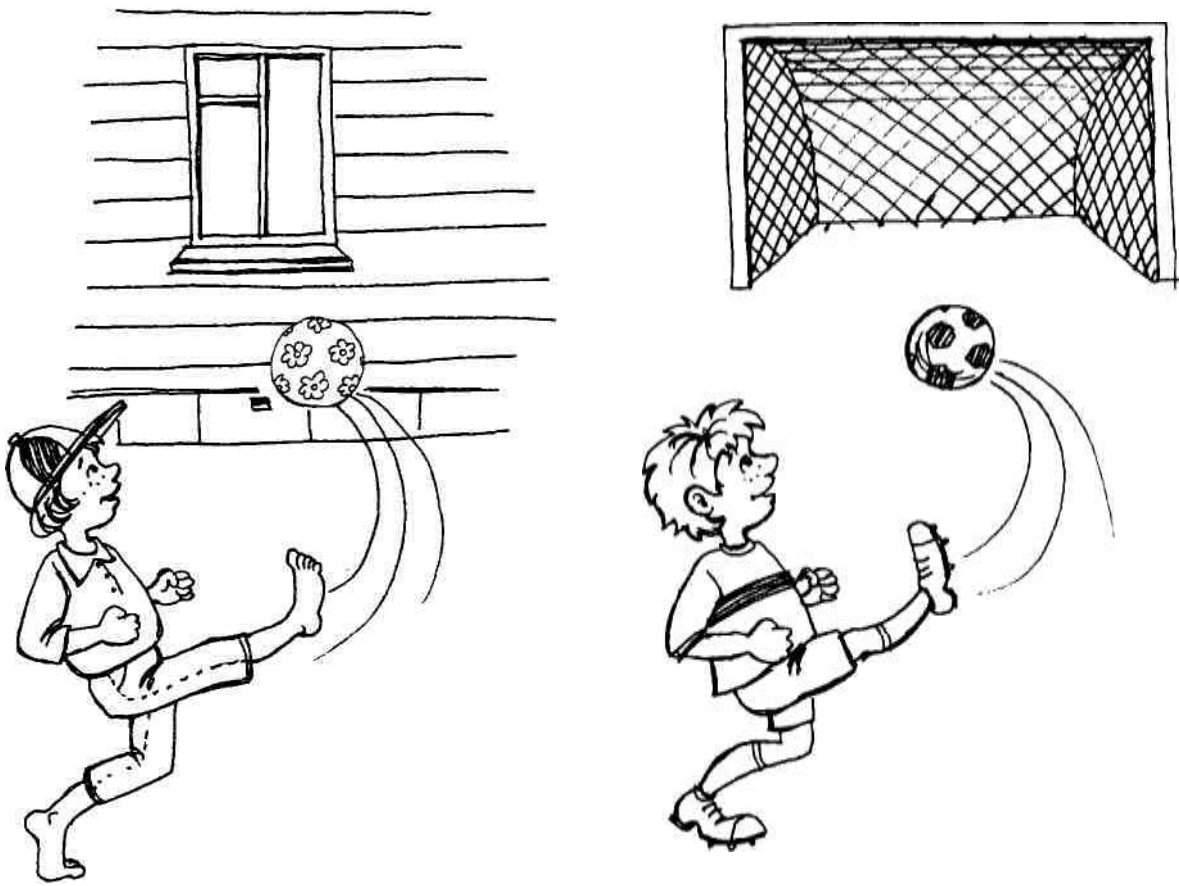

12.

Сделай все мячи одинаковыми, выполни арт.упр. «Футбол» и др. _____

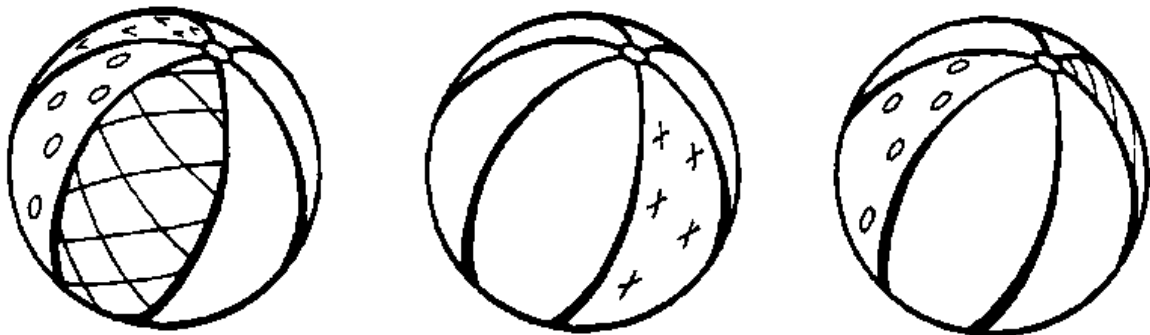

13.

Раскрась картинку в соответствии с условными обозначениями. Выполни упр. «Чашечка» и др. _____

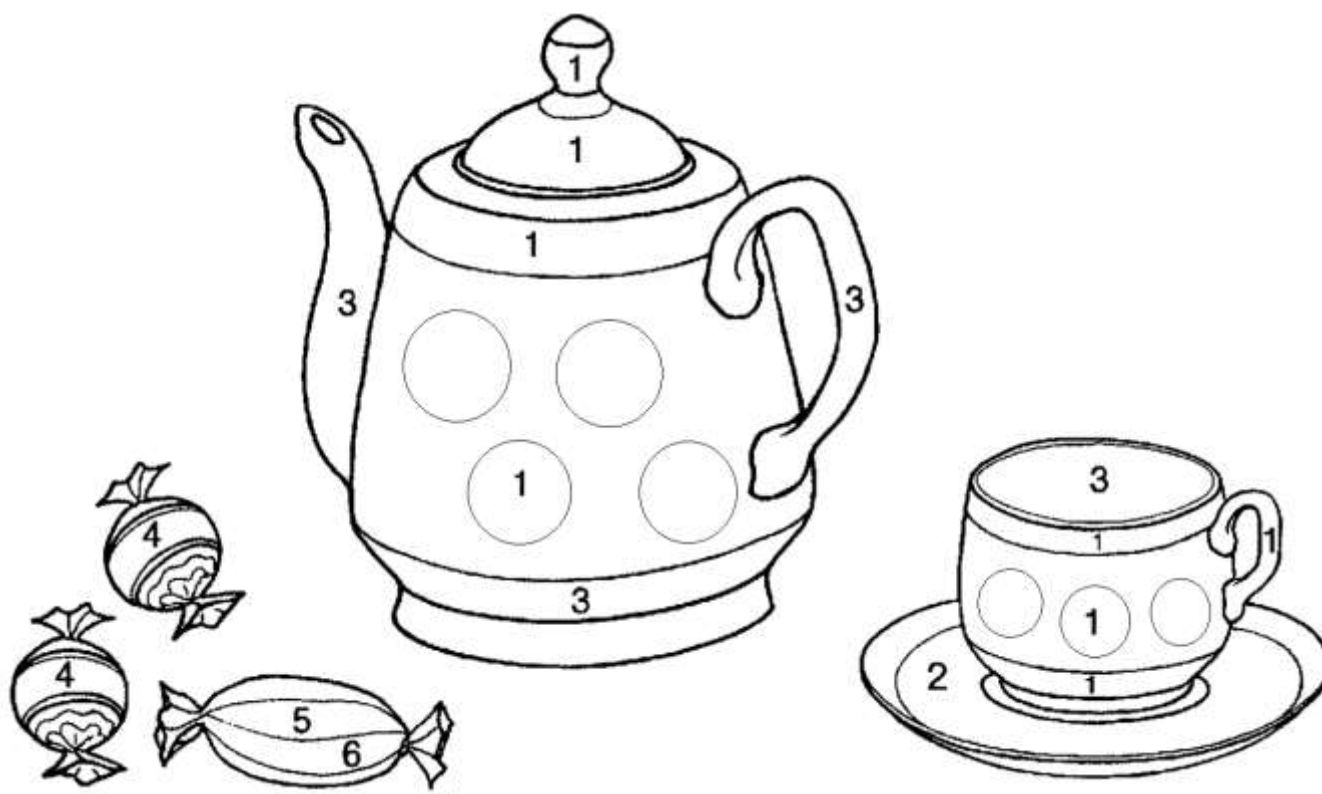

- 1 — красный
- 2 — синий
- 3 — желтый
- 4 — зеленый
- 5 — коричневый
- 6 — оранжевый

14.

В каждом ряду закрась предмет точно такой же,
как нарисован в квадрате. Выполни арт.упр. «Чашечка», «Футбол» и др.

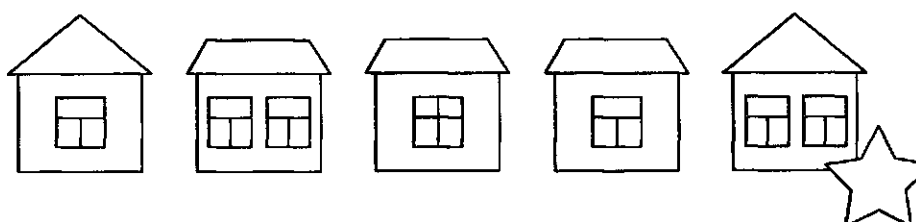
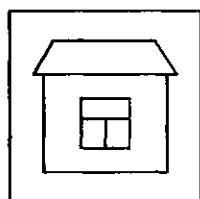
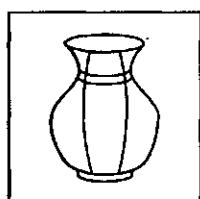
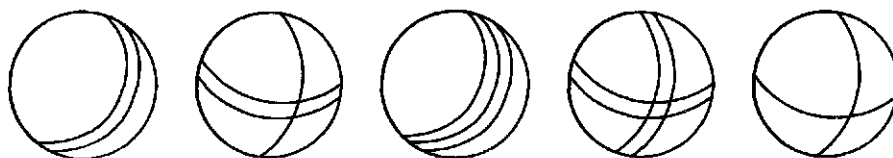
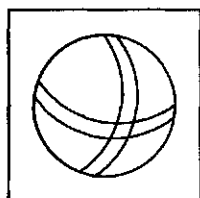

15.

Какая чашка лишняя? Раскрась ее. Выполни арт.упр. «Чашечка» и др.

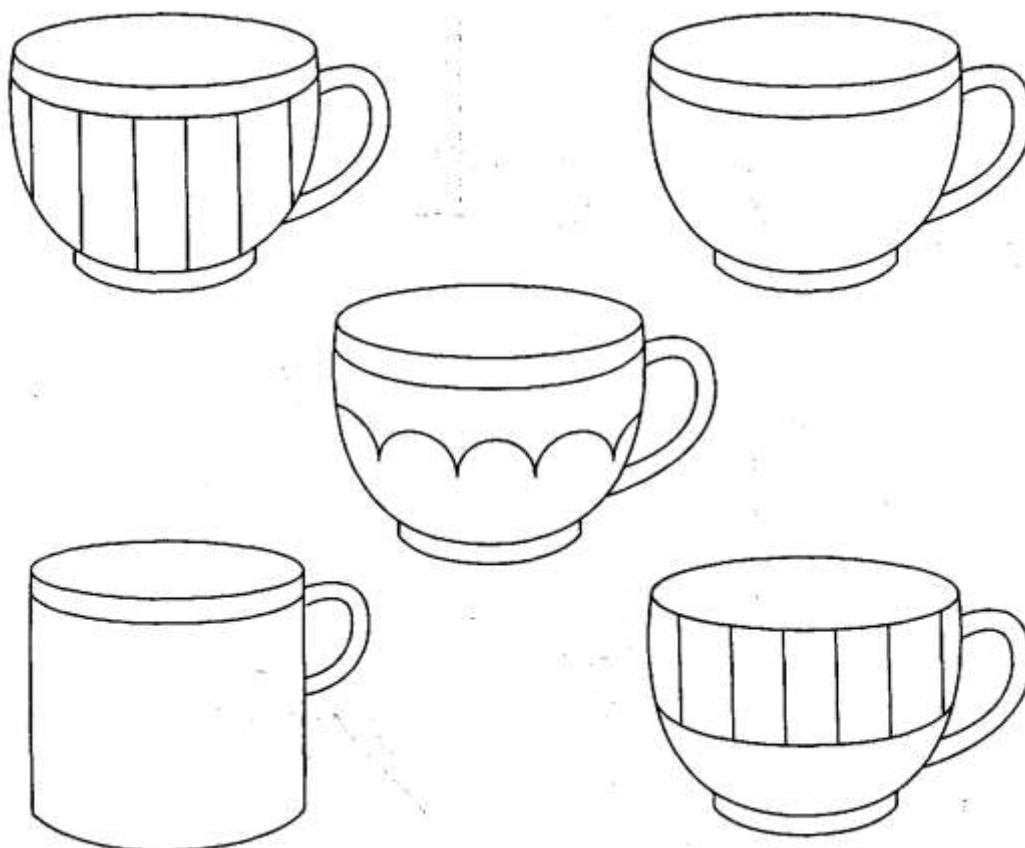

16.

Одного предмета нет. На полку поставь подходящий предмет. Выполни арт.упр. «Чашечка» и др.

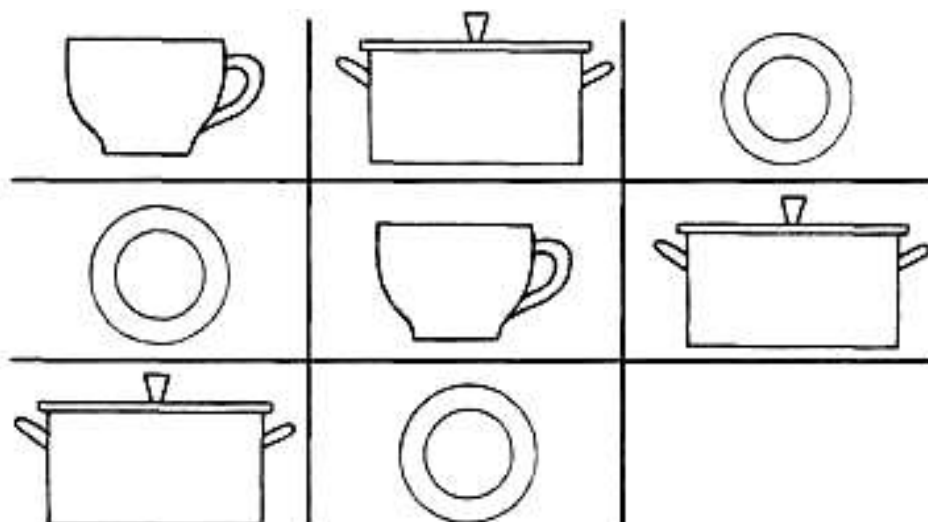

17.

Предложите ребёнку найти для каждой фигурки новое место и нарисовать её. Выполните арт.упр. «Чашечка», «Гармошка», «Лопата», «Качели».

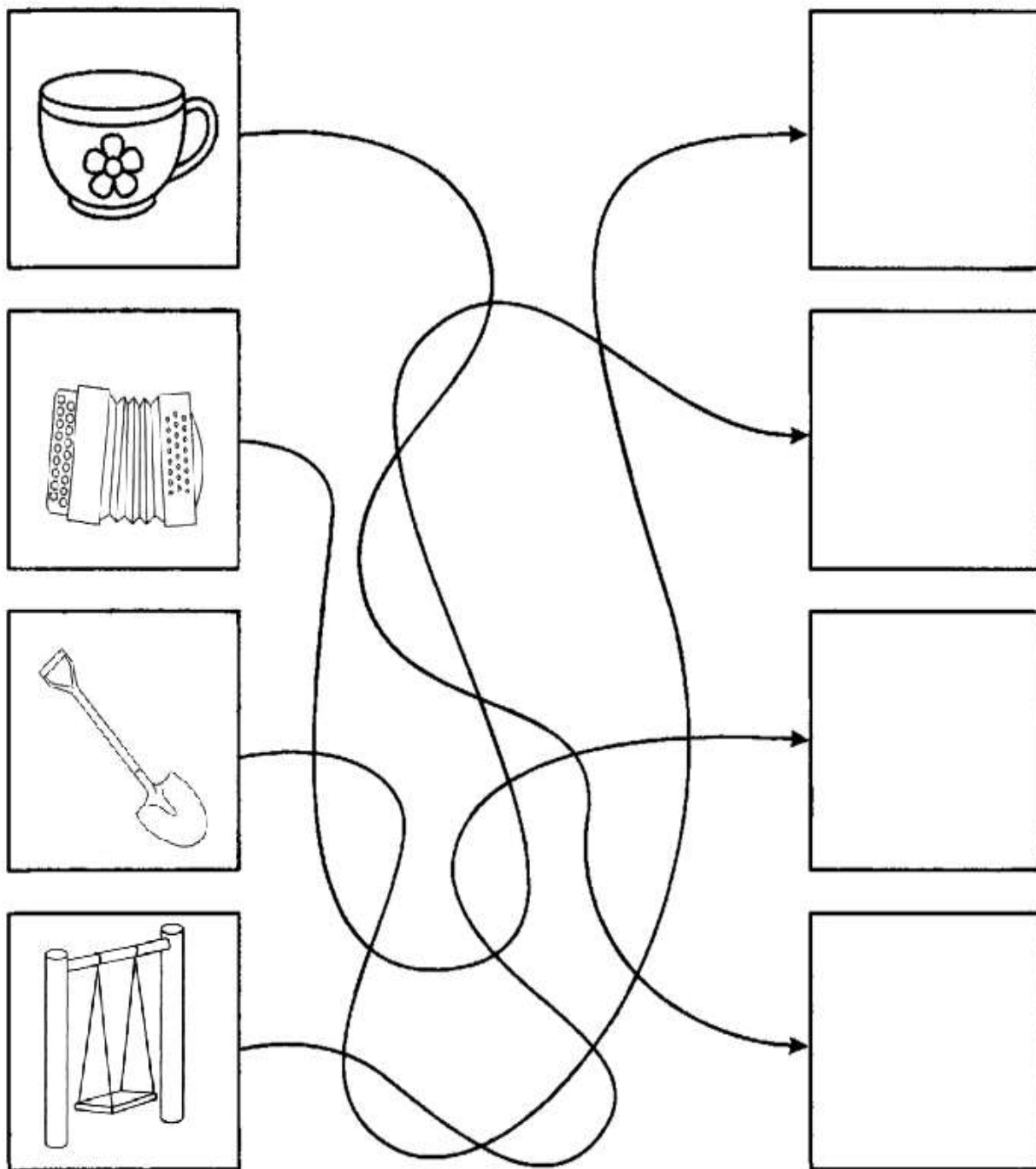

18.

Заштрихуй фигурки. Выполни упр. «Чашечка», «Грибок» и др.

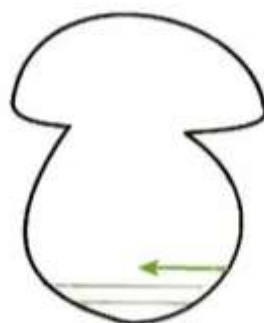
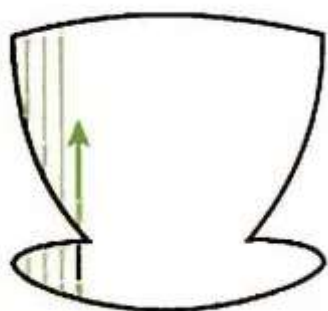

19.

Раскрась две одинаковые картинki.

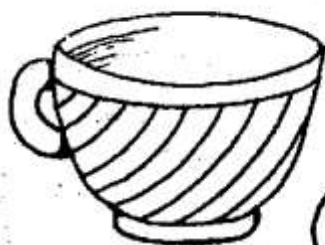

20.

Дорисуй у маленьких чашек по одной ручке с левой стороны, а у больших — по одной ручке с правой стороны.

Выполни упр. «Чашечка» и др. _____

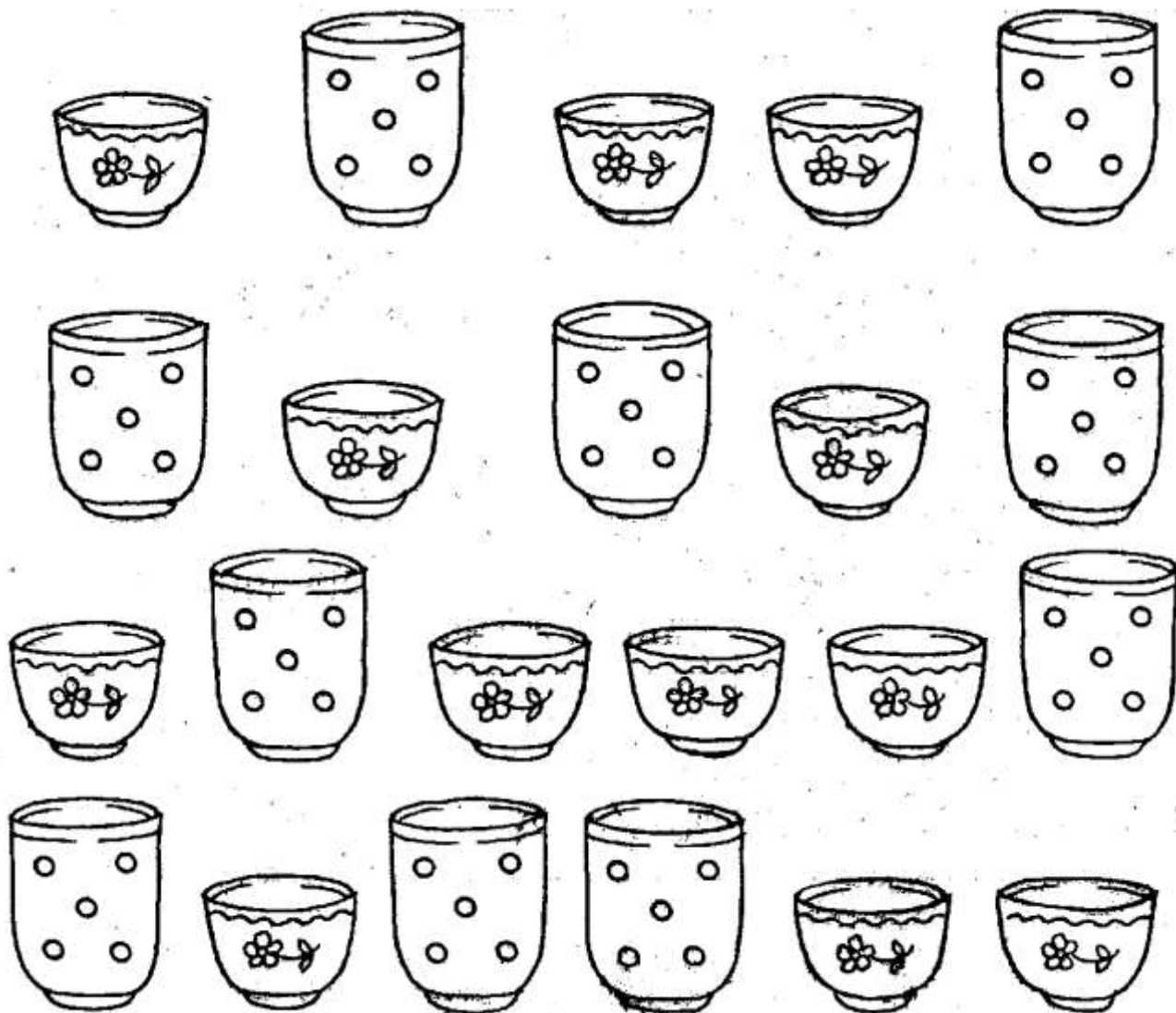

21.

Помоги маме сделать заготовки на зиму. Рисуем плоды в банках и проговариваем: «Горох, горошек...». Что мы ещё заготовили?

Выполни арт.упр. «Вкусное варенье» и др. _____



22.

Закончи рисунки, выполни соответствующие арт.упр.

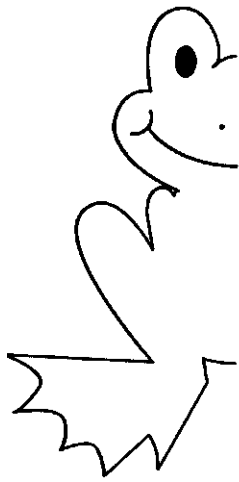

23.

В каждой строке два одинаковых рисунка. Один из них находится слева, найди второй и обведи его простым карандашом.

Выполни упр. «Грибок» и др. _____

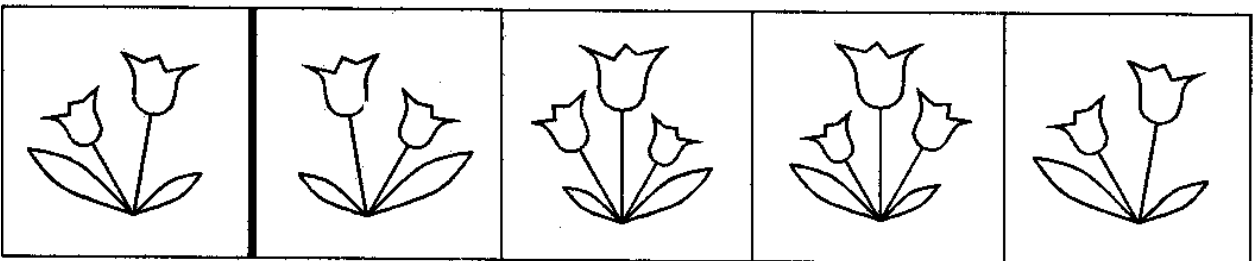
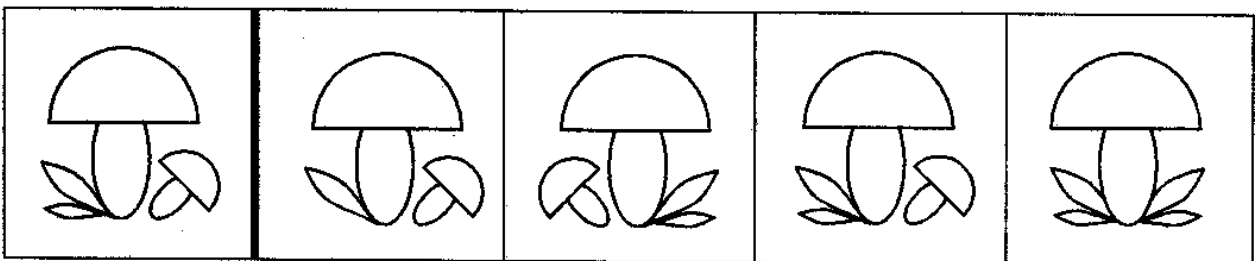
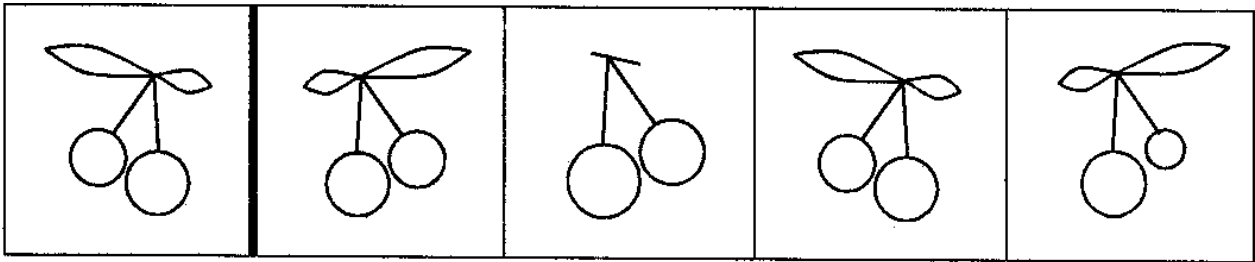

24.

Найди закономерность в изображении предметов и обведи в кружок те предметы, которыми нужно закончить ряд.

Выполни упр. «Барабан» и др. _____



25.

Соедини точки по цифрам. Выполни упр. «Гармошка» и др.



26.

Раскрась одинаковые предметы в одинаковый цвет. Выполни арт.упр. «Грибок» и др.

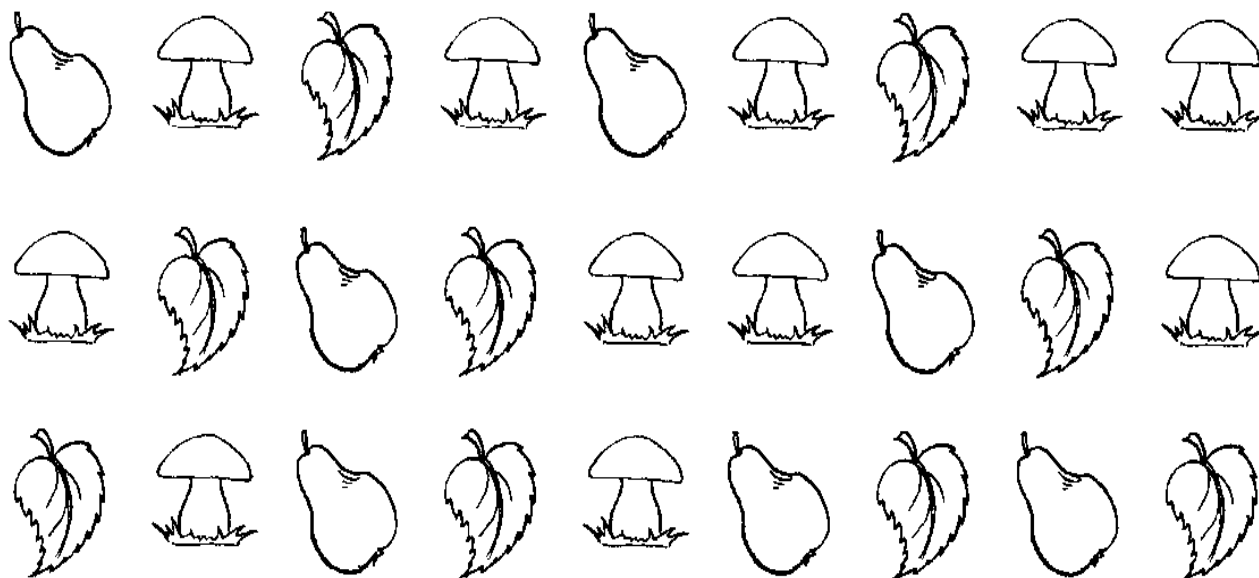

27.

Куда придёт ежик? Нарисуй его путь. В этом тебе поможет схема.

Выполни упр. «Грибок» и др. _____

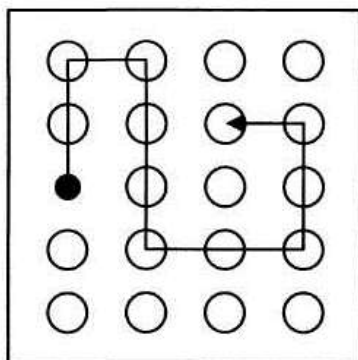
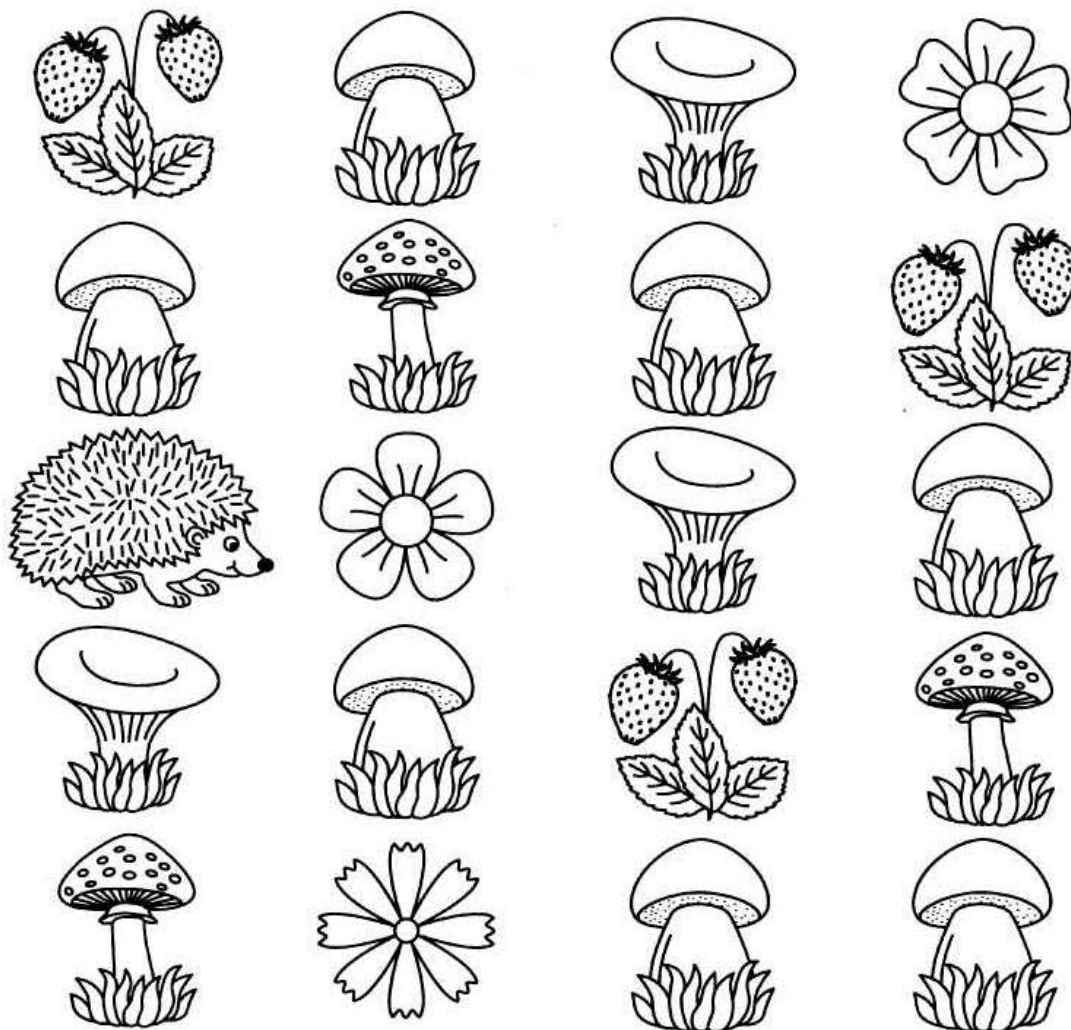

28.

Нарисуй по образцу.

Выполни упр. «Дятел» («Барабан») и др. _____

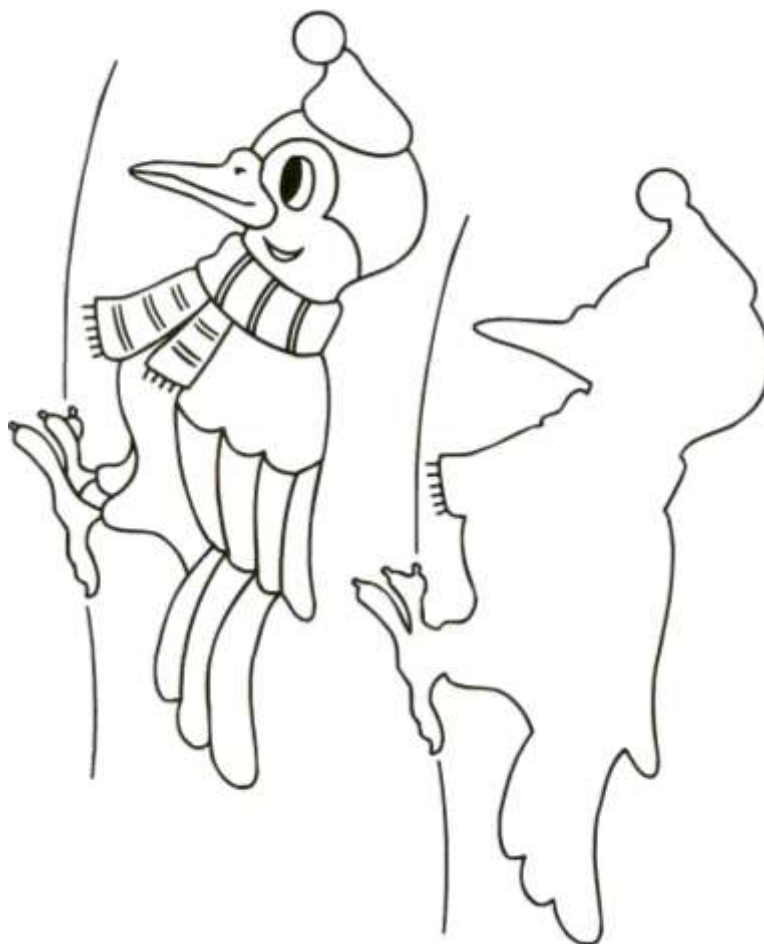

29.

Нарисуй листочек на грибе, под грибом, над грибом, справа и слева от гриба, за грибом. Выполни упр. «Грибок» и др. _____

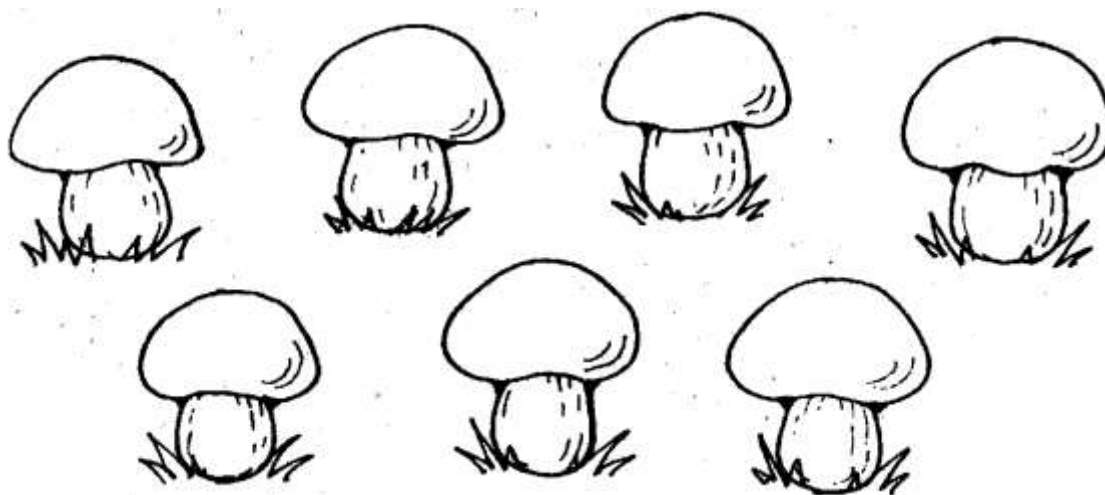

30.

Найди отличия. Выполни упр. «Лягушка-хоботок», «Грибок», «Гармошка» и др.



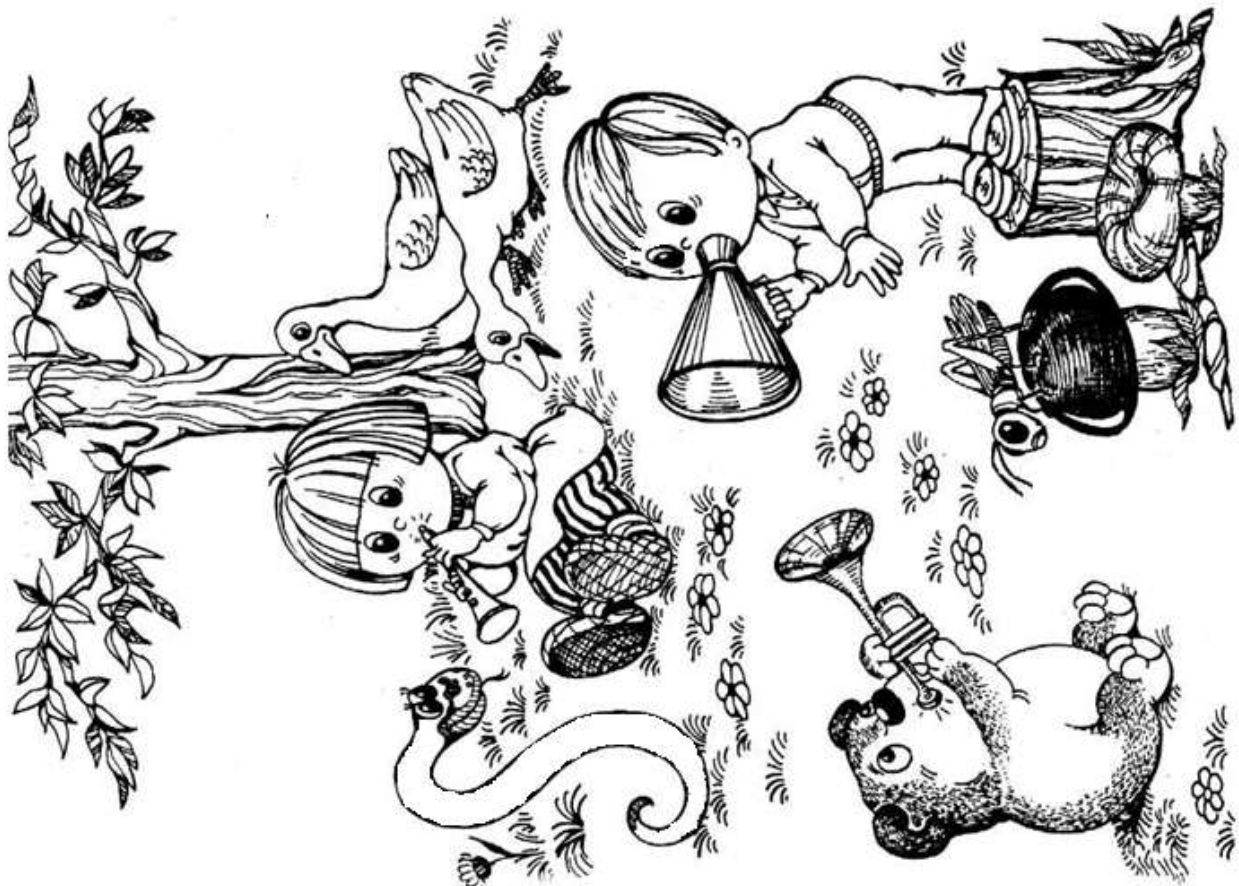

Список литературы

1. Гаврина С.Е., Кутявина Н.Л., Топоркова И.Г., Щербинина С.В. Развиваем внимание. – М., 2004.
2. Гальская Н.В. Тетрадь для закрепления произношения звуков Р, Р'. – Мн., 2003. – 16с.
3. Киселева Г. Книжка-учишка: Альбом игровых упражнений для развития речи и графических навыков у детей 4-6 лет. Вып.3. – М., 2007. – 57с.
4. Репина З.А., Буйко В.И. Уроки логопедии. – М., 2001. – 207с.
5. Тимофеева Е.Ю., Чернова Е.И. Пальчиковые шаги. Упражнения на развитие мелкой моторики. - СПб, 2007. – 32с.

